



VKR DN 10÷50
PVC-U

Válvula de regulación de bola DUAL BLOCK®

VKR DN 10÷50

La válvula VKR DUAL BLOCK® combina las elevadas dotes de fiabilidad y seguridad típicas de la válvula de bola full bore VKD con la nueva función de regulación del flujo con curva característica de tipo lineal que responde a las más duras exigencias típicas de la aplicaciones industriales.



VÁLVULA DE REGULACIÓN DE BOLA DUAL BLOCK®

- Sistema de unión encolado, roscado o embreado
- Sistema de sujeción de la bola patentado **SEAT STOP®**, que permite efectuar una microrregulación de las juntas y minimizar el efecto de los empujes axiales
- Fácil desmontaje radial de la instalación y consiguiente sustitución rápida de las juntas tóricas y de los asientos de la bola sin usar ninguna herramienta
- **Cuerpo de la válvula PN 16 de desmontaje radial** (True union) realizado por moldeo de inyección de PVC-U rígido dotado de perforación integrada para la actuación. Requisitos de prueba de acuerdo con ISO 9393
- Posibilidad de desmontaje de las tuberías aguas abajo con la válvula en posición de cierre
- Eje de maniobra de acabado superficial de alta calidad con junta tórica doble y con doble chaveta de conexión a la bola
- **Soporte integrado en el cuerpo** para la fijación de la válvula
- La regulación del soporte de la bola puede efectuarse mediante el **kit de regulación Easytorque**
- Opciones de actuación: versión con actuador eléctrico modulante con entrada 4-20 mA/0-10 V y salida 4-20 mA/0-10 V para la monitorización de la posición
- Válvula adecuada para el transporte de fluidos limpios y sin partículas en suspensión

Especificaciones técnicas

Construcción	Válvula de regulación de bola de dos vías de desmontaje radial con soporte y tuercas bloqueadas
Gama de dimensiones	DN 10 ÷ 50
Presión nominal	PN 16 con agua a 20° C
Rango de temperatura	0° ÷ 60° C
Estándares de unión	<p>Encolado: EN ISO 1452, EN ISO 15493, BS 4346-1, DIN 8063, NF T54-028, ASTM D 2467, JIS K 6743. Para acoplar con tubos según EN ISO 1452, EN ISO 15493, DIN 8062, NF T54-016, ASTM D 1785, JIS K 6741</p> <p>Roscado: ISO 228-1, DIN 2999, ASTM D 2464, JIS B 0203</p> <p>Embrado: ISO 7005-1, EN ISO 1452, EN ISO 15493, EN 558-1, DIN 2501, ANSI B.16.5 cl. 150, JIS B 2220</p>
Referencias normativas	<p>Criterios constructivos: EN ISO 16135, EN ISO 1452, EN ISO 15493</p> <p>Métodos y requisitos de las pruebas: ISO 9393</p> <p>Criterios de instalación: DVS 2204, DVS 2221, UNI 11242</p> <p>Acoplamiento para actuadores: ISO 5211</p>
Material de la válvula	PVC-U
Material de las juntas	EPDM, FPM (junta tórica de dimensiones estándar); PTFE (asientos de estanqueidad de la bola)
Opciones de comando	Comando manual; actuador eléctrico

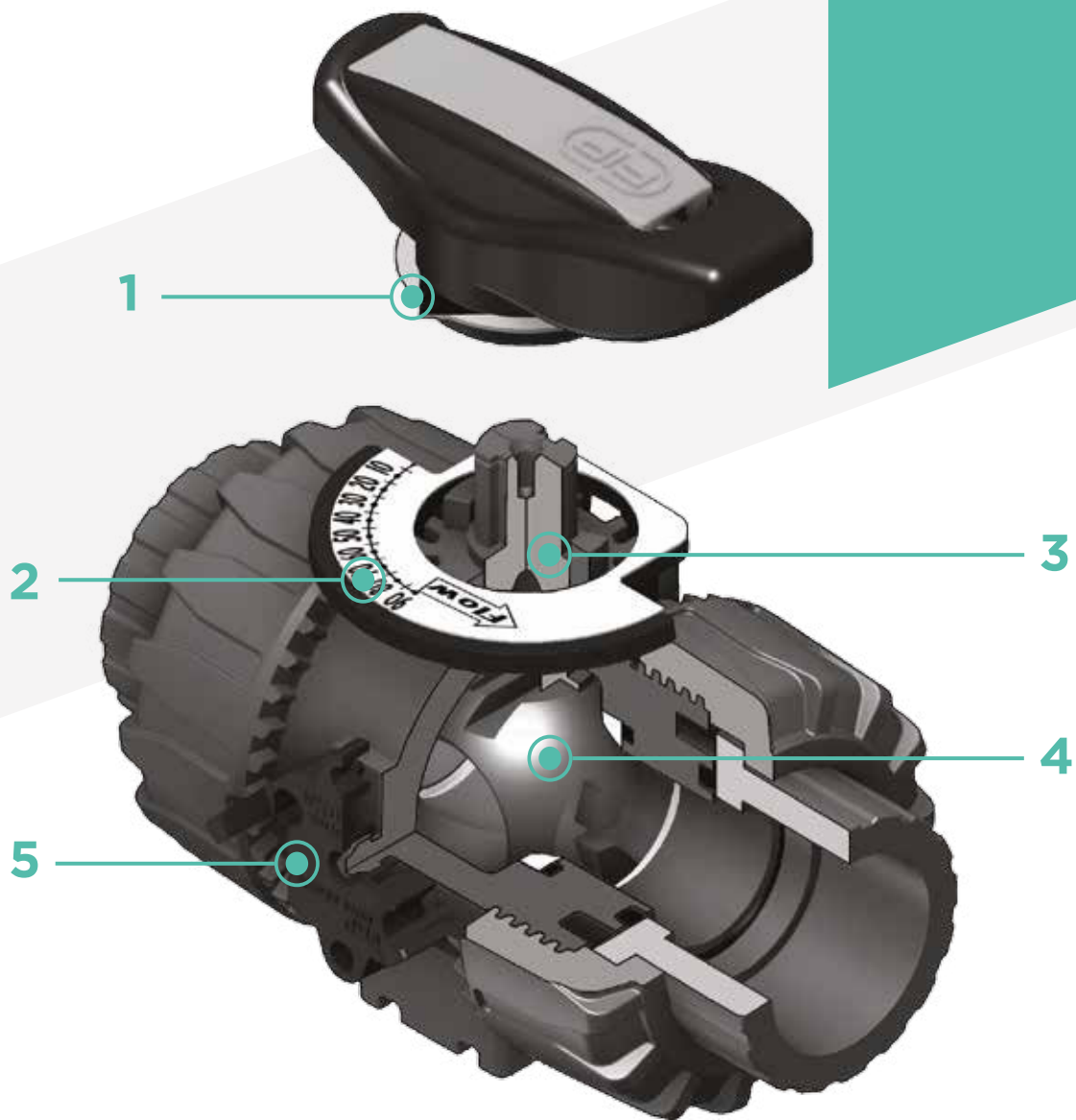

1 Maneta multifunción ergonómica de HIPVC dotada de **indicador de posición** y de llave extraíble para la **regulación del soporte de los asientos de estanqueidad de la bola**

2 Platillo de indicación de la dirección del flujo y del ángulo de apertura con **escala graduada con detalle de 5°** para una lectura clara y precisa

3 Ángulo de funcionamiento de 90° que permite el **uso de actuadores** de cuarto de vuelta de tipo **estándar**

4 Diseño de la bola patentado que asegura una **regulación del flujo lineal** en todo el campo de funcionamiento, a partir de los primeros grados de apertura de la válvula, y garantiza valores de pérdida de carga extremadamente reducidos

5 Sistema patentado **DUAL BLOCK®**: el sistema de bloqueo asegura el apriete de las tuercas incluso en caso de condiciones de servicio pesadas como, por ejemplo, ante vibraciones o dilataciones térmicas

DATOS TÉCNICOS

VARIACIÓN DE LA PRESIÓN EN FUNCIÓN DE LA TEMPERATURA

Para agua o fluidos no peligrosos para los cuales el material está clasificado como QUÍMICAMENTE RESISTENTE. En otros casos es necesaria una disminución adecuada de la presión nominal PN (25 años con factor de seguridad).



DIAGRAMA DE PÉRDIDA DE CARGA



COEFICIENTE DE FLUJO K_v100

Con coeficiente de flujo K_v100 se entiende el caudal Q en litros por minuto de agua a 20°C que genera una pérdida de carga $\Delta p = 1$ bar para una determinada posición de la válvula.

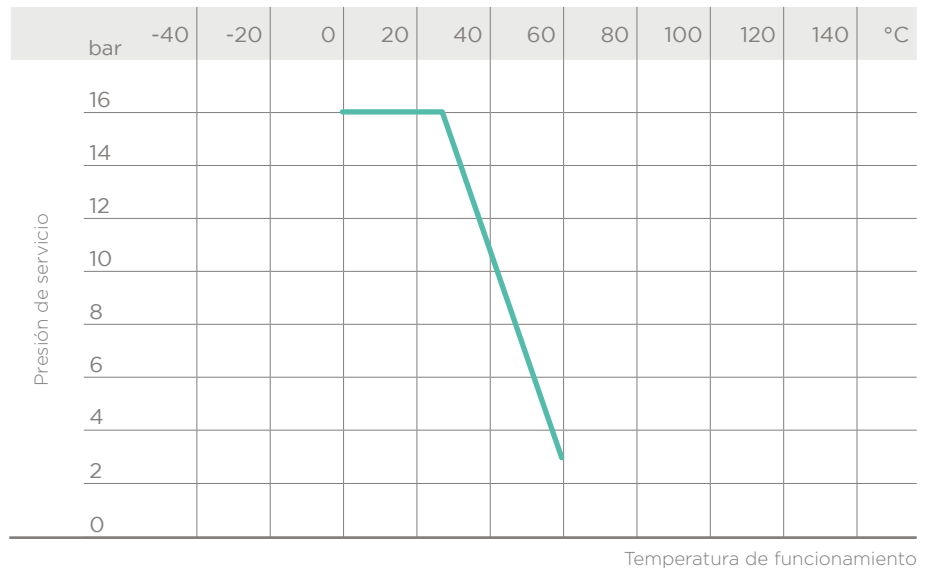
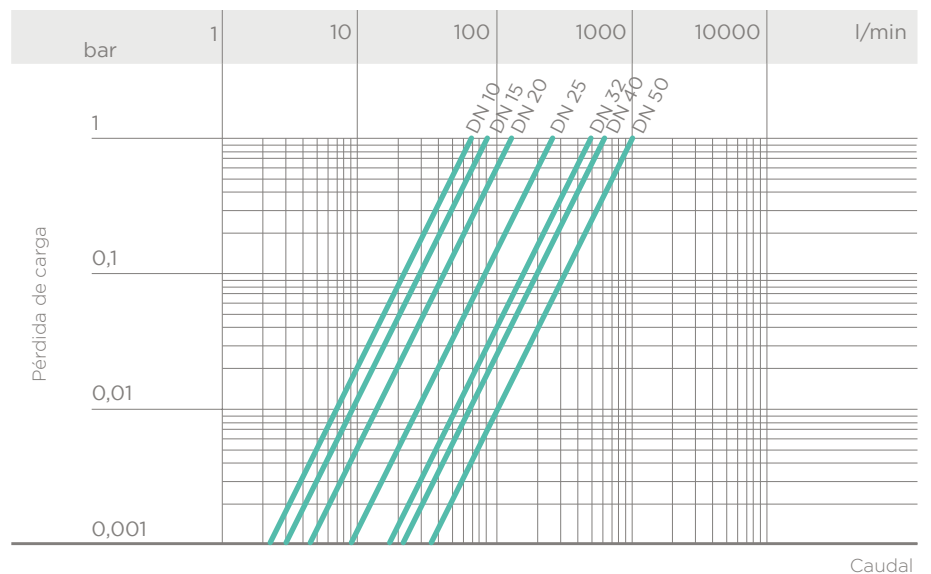
Los valores K_v100 indicados en la tabla son para la válvula completamente abierta.

DN	10	15	20	25	32	40	50
K_v100 l/min	83	88	135	256	478	592	1068

DIAGRAMA DEL COEFICIENTE DE FLUJO RELATIVO

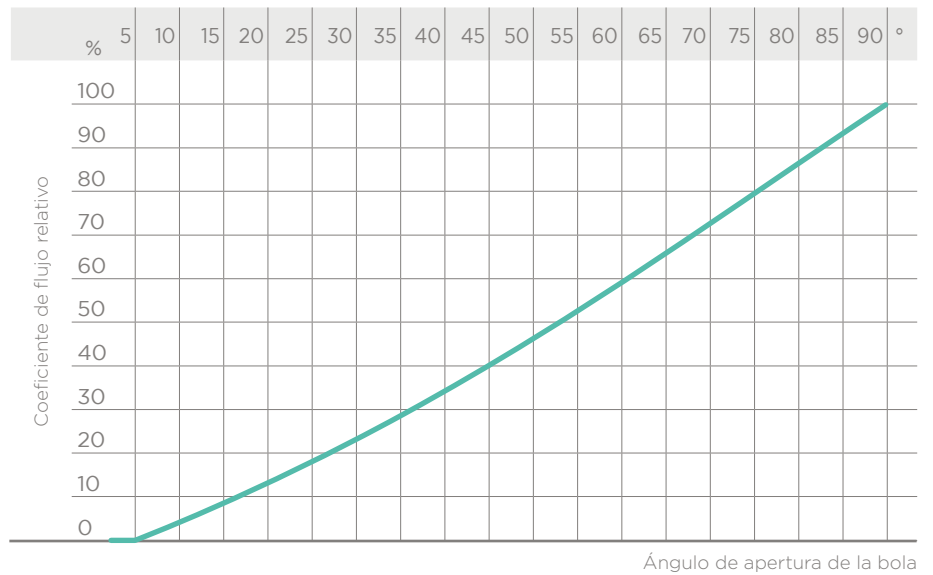

PAR DE MANIOBRA A LA MÁXIMA PRESIÓN DE SERVICIO

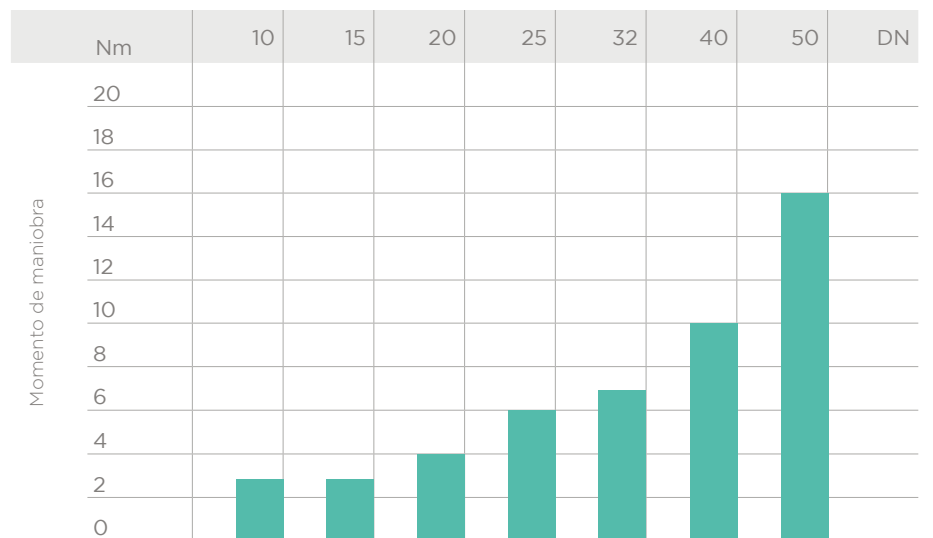

Los datos de este catálogo se suministran de buena fe. FIP no asume ninguna responsabilidad por los datos no derivados directamente de normas internacionales. FIP se reserva el derecho de aportar cualquier modificación. La instalación y el mantenimiento del producto deben ser realizados por personal cualificado.

DIMENSIONES

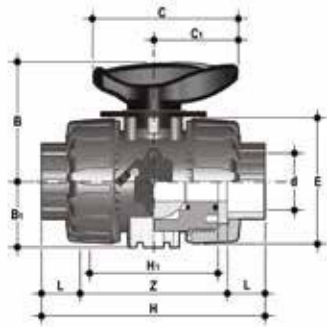

VKRIV

Válvula de bola de regulación DUAL BLOCK® con conexiones hembra para encolar métricas

d	DN	PN	B	B ₁	C	C ₁	E	H	H ₁	L	Z	g	Código EPDM	Código FPM
16	10	16	54	29	67	40	54	103	65	14	75	215	VKRIV016E	VKRIV016F
20	15	16	54	29	67	40	54	103	65	16	71	205	VKRIV020E	VKRIV020F
25	20	16	65	34,5	85	49	65	115	70	19	77	330	VKRIV025E	VKRIV025F
32	25	16	69,5	39	85	49	73	128	78	22	84	438	VKRIV032E	VKRIV032F
40	32	16	82,5	46	108	64	86	146	88	26	94	693	VKRIV040E	VKRIV040F
50	40	16	89	52	108	64	98	164	93	31	102	925	VKRIV050E	VKRIV050F
63	50	16	108	62	134	76	122	199	111	38	123	1577	VKRIV063E	VKRIV063F

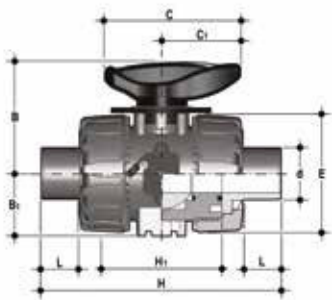

VKRDV

Válvula de bola de regulación DUAL BLOCK® con conexiones macho para encolar, serie métrica

d	DN	PN	B	B ₁	C	C ₁	E	H	H ₁	L	g	Código EPDM	Código FPM
16	10	16	54	29	67	40	54	149	65	14	215	VKRDV016E	VKRDV016F
20	15	16	54	29	67	40	54	124	65	16	220	VKRDV020E	VKRDV020F
25	20	16	65	34,5	85	49	65	144	70	19	340	VKRDV025E	VKRDV025F
32	25	16	69,5	39	85	49	73	154	78	22	443	VKRDV032E	VKRDV032F
40	32	16	82,5	46	108	64	86	174	88	26	693	VKRDV040E	VKRDV040F
50	40	16	89	52	108	64	98	194	93	31	945	VKRDV050E	VKRDV050F
63	50	16	108	62	134	76	122	224	111	38	1607	VKRDV063E	VKRDV063F

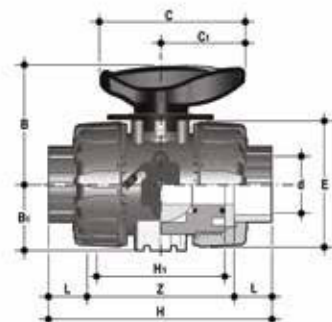

VKRLV

Válvula de bola de regulación DUAL BLOCK® con conexiones hembra para encolar, serie BS

d	DN	PN	B	B ₁	C	C ₁	E	H	H ₁	L	Z	g	Código EPDM	Código FPM
3/8"	10	16	54	29	67	40	54	103	65	14,5	74	210	VKRLV038E	VKRLV038F
1/2"	15	16	54	29	67	40	54	103	65	16,5	70	205	VKRLV012E	VKRLV012F
3/4"	20	16	65	34,5	85	49	65	115	70	19	77	335	VKRLV034E	VKRLV034F
1"	25	16	69,5	39	85	49	73	128	78	22,5	83	433	VKRLV100E	VKRLV100F
1" 1/4	32	16	82,5	46	108	64	86	146	88	26	94	703	VKRLV114E	VKRLV114F
1" 1/2	40	16	89	52	108	64	98	164	93	30	104	925	VKRLV112E	VKRLV112F
2"	50	16	108	62	134	76	122	199	111	36	127	1647	VKRLV200E	VKRLV200F

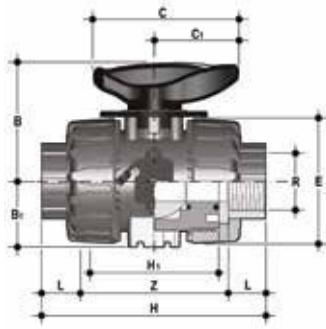

VKRFV

Válvula de bola de regulación DUAL BLOCK® con conexiones hembra, rosca cilíndrica GAS

R	DN	PN	B	B ₁	C	C ₁	E	H	H ₁	L	Z	g	Código EPDM	Código FPM
3/8"	10	16	54	29	67	40	54	103	65	12	80	215	VKRFV038E	VKRFV038F
1/2"	15	16	54	29	67	40	54	110	65	15	80	210	VKRFV012E	VKRFV012F
3/4"	20	16	65	34,5	85	49	65	116	70	16	83	335	VKRFV034E	VKRFV034F
1"	25	16	69,5	39	85	49	73	134	78	19	96	448	VKRFV100E	VKRFV100F
1" 1/4	32	16	82,5	46	108	64	86	153	88	21	110	678	VKRFV114E	VKRFV114F
1" 1/2	40	16	89	52	108	64	98	156	93	21	113	955	VKRFV112E	VKRFV112F
2"	50	16	108	62	134	76	122	186	111	26	135	1667	VKRFV200E	VKRFV200F

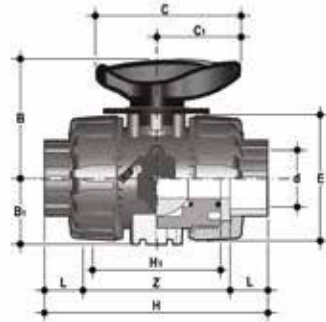

VKRAV

Válvula de bola de regulación DUAL BLOCK® con conexiones hembra para encolar, serie ASTM

d	DN	PN	B	B ₁	C	C ₁	E	H	H ₁	L	Z	g	Código EPDM	Código FPM
3/8"	10	16	54	29	67	40	54	117	65	19,5	78	230	VKRAV038E	VKRAV038F
1/2"	15	16	54	29	67	40	54	117	65	22,5	72	215	VKRAV012E	VKRAV012F
3/4"	20	16	65	34,5	85	49	65	129	70	25,5	78	345	VKRAV034E	VKRAV034F
1"	25	16	69,5	39	85	49	73	142	78	28,7	84,6	448	VKRAV100E	VKRAV100F
1" 1/4	32	16	82,5	46	108	64	86	162	88	32	98	718	VKRAV114E	VKRAV114F
1" 1/2	40	16	89	52	108	64	98	172	93	35	102	975	VKRAV112E	VKRAV112F
2"	50	16	108	62	134	76	122	199	111	38,2	122,6	1712	VKRAV200E	VKRAV200F

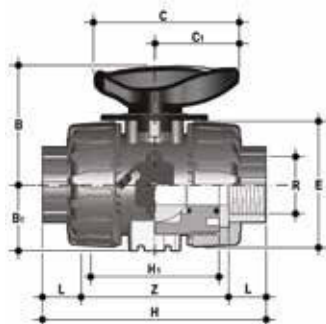

VKRNV

Válvula de bola de regulación DUAL BLOCK® con conexiones hembra, rosca NPT

R	DN	PN	B	B ₁	C	C ₁	E	H	H ₁	L	Z	g	Código EPDM	Código FPM
3/8"	10	16	54	29	67	40	54	103	65	13,7	75,6	215	VKRNV038E	VKRNV038F
1/2"	15	16	54	29	67	40	54	111	65	17,8	75,4	210	VKRNV012E	VKRNV012F
3/4"	20	16	65	34,5	85	49	65	117	70	18	81	335	VKRNV034E	VKRNV034F
1"	25	16	69,5	39	85	49	73	135	78	22,6	89,8	448	VKRNV100E	VKRNV100F
1" 1/4	32	16	82,5	46	108	64	86	153	88	25,1	102,8	678	VKRNV114E	VKRNV114F
1" 1/2	40	16	89	52	108	64	98	156	93	24,7	106,6	955	VKRNV112E	VKRNV112F
2"	50	16	108	62	134	76	122	186	111	29,6	126,8	1667	VKRNV200E	VKRNV200F

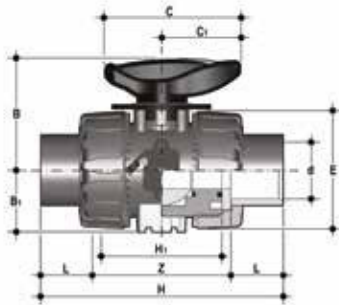

VKRJV

Válvula de bola de regulación DUAL BLOCK® con conexiones hembra para encolar, serie JIS

d	DN	PN	B	B ₁	C	C ₁	E	H	H ₁	L	Z	g	Código EPDM	Código FPM
1/2"	15	16	54	29	67	40	54	131	65	30	71	225	VKRJV012E	VKRJV012F
3/4"	20	16	65	34,5	85	49	65	147	70	35	77	335	VKRJV034E	VKRJV034F
1"	25	16	69,5	39	85	49	73	164	78	40	84	448	VKRJV100E	VKRJV100F
1" 1/4	32	16	82,5	46	108	64	86	182	88	44	94	728	VKRJV114E	VKRJV114F
1" 1/2	40	16	89	52	108	64	98	212	93	55	102	1015	VKRJV112E	VKRJV112F
2"	50	16	108	62	134	76	122	248	111	63	122	1727	VKRJV200E	VKRJV200F

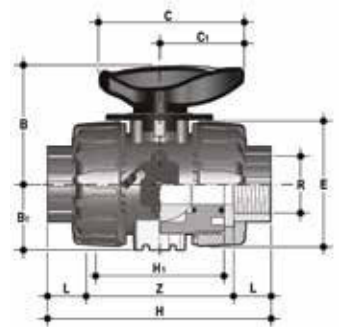

VKRGV

Válvula de bola de regulación DUAL BLOCK® con conexiones hembra, rosca JIS

R	DN	PN	B	B ₁	C	C ₁	E	H	H ₁	L	Z	g	Código EPDM	Código FPM
1/2"	15	16	54	29	67	40	54	103	65	16	71	210	VKRGV012E	VKRGV012F
3/4"	20	16	65	34,5	85	49	65	115	70	19	77	330	VKRGV034E	VKRGV034F
1"	25	16	69,5	39	85	49	73	128	78	22	84	438	VKRGV100E	VKRGV100F
1" 1/4	32	16	82,5	46	108	64	86	146	88	25	96	678	VKRGV114E	VKRGV114F
1" 1/2	40	16	89	52	108	64	98	164	93	26	112	975	VKRGV112E	VKRGV112F
2"	50	16	108	62	134	76	122	199	111	31	137	1627	VKRGV200E	VKRGV200F

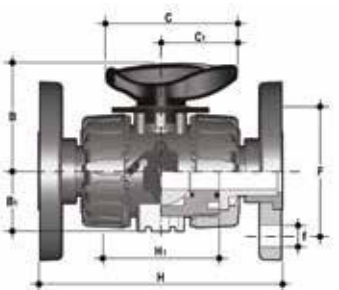

VKROV

Válvula de bola de regulación DUAL BLOCK® con bridas fijas perforación EN/ISO/DIN PN10/16. Diámetro según EN 558-1

d	DN	PN	B	B ₁	C	C ₁	F	H	H ₁	U	f	Sp	g	Código EPDM	Código FPM
20	15	16	54	29	67	40	65	130	65	4	14	11	375	VKROV020E	VKROV020F
25	20	16	65	34,5	85	49	75	150	70	4	14	14	590	VKROV025E	VKROV025F
32	25	16	69,5	39	85	49	85	160	78	4	14	14	713	VKROV032E	VKROV032F
40	32	16	82,5	46	108	64	100	180	88	4	18	14	1108	VKROV040E	VKROV040F
50	40	16	89	52	108	64	110	200	93	4	18	16	1485	VKROV050E	VKROV050F
63	50	16	108	62	134	76	125	230	111	4	18	16	2347	VKROV063E	VKROV063F

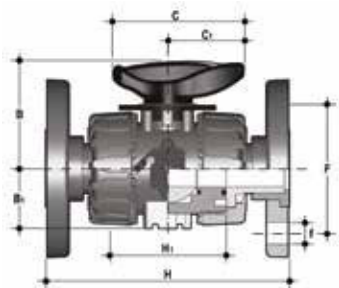

VKROAV

Válvula de bola de regulación DUAL BLOCK® con bridas fijas perforación ANSI B16.5 cl.150 #FF

d	DN	PN	B	B ₁	C	C ₁	F	H	H ₁	U	f	Sp	g	Código EPDM	Código FPM
1/2"	15	16	54	29	67	40	60,3	143	65	4	15,9	11	460	VKROAV012E	VKROAV012F
3/4"	20	16	65	34,5	85	49	69,9	172	70	4	15,9	14	632	VKROAV034E	VKROAV034F
1"	25	16	69,5	39	85	49	79,4	187	78	4	15,9	14	853	VKROAV100E	VKROAV100F
1" 1/4	32	16	82,5	46	108	64	88,9	190	88	4	15,9	14	1313	VKROAV114E	VKROAV114F
1" 1/2	40	16	89	52	108	64	98,4	212	93	4	15,9	16	1669	VKROAV112E	VKROAV112F
2"	50	16	108	62	134	76	120,7	234	111	4	19,1	16	2577	VKROAV200E	VKROAV200F

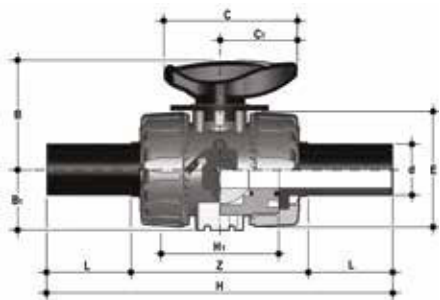

VKRBEV

Válvula de bolas de regulación Dual Block® con conectores macho de PE100 SDR 11 para soldadura a tope o electrofusión (CVDE)

d	DN	PN	B	B ₁	C	C ₁	E	H	H ₁	L	Z	g	Código EPDM	Código FPM
20	15	16	54	29	67	40	54	175	65	41	94	220	VKRBEV020E	VKRBEV020F
25	20	16	65	34,5	85	49	65	210	70	52	106	340	VKRBEV025E	VKRBEV025F
32	25	16	69,5	39	85	49	73	226	78	55	117	443	VKRBEV032E	VKRBEV032F
40	32	16	82,5	46	108	64	86	243	88	56	131	693	VKRBEV040E	VKRBEV040F
50	40	16	89	52	108	64	98	261	93	58	145	945	VKRBEV050E	VKRBEV050F
63	50	16	108	62	134	76	122	293	111	66	161	1607	VKRBEV063E	VKRBEV063F

ACCESORIOS

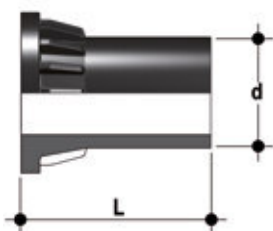

CVDE

Conectores de PE100 largos, para soldaduras con manguitos electrosoldables o a tope

d	DN	PN	L	SDR	Código
20	15	16	55	11	CVDE11020
25	20	16	70	11	CVDE11025
32	25	16	74	11	CVDE11032
40	32	16	78	11	CVDE11040
52	40	16	84	11	CVDE11050
63	50	16	91	11	CVDE11063

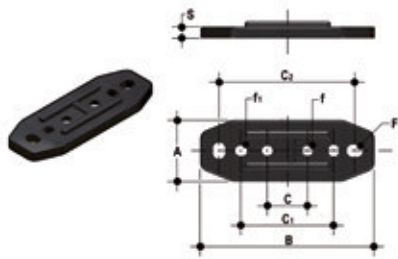

PMKD

Placa de montaje mural

d	DN	A	B	C	C ₁	C ₂	F	f	f ₁	S	Código
16	10	30	86	20	46	67,5	6,5	5,3	5,5	5	PMKD1
20	15	30	86	20	46	67,5	6,5	5,3	5,5	5	PMKD1
25	20	30	86	20	46	67,5	6,5	5,3	5,5	5	PMKD1
32	25	30	86	20	46	67,5	6,5	5,3	5,5	5	PMKD1
40	32	40	122	30	72	102	6,5	5,3	5,5	5	PMKD2
50	40	40	122	30	72	102	6,5	5,3	5,5	5	PMKD2
63	50	40	122	30	72	102	6,5	5,3	5,5	5	PMKD2



KIT EASYTORQUE

Kit para la regulación del apriete del soporte de las juntas de la bola para válvulas serie DUAL BLOCK® DN 10÷50

d	DN	Pares de apriete aconsejadas*	Código
3/8"-1/2"	10-15	3 N m - 2,21 Lbf ft	KET01
3/4"	20	4 N m - 2,95 Lbf ft	KET01
1"	25	5 N m - 3,69 Lbf ft	KET01
1" 1/4	32	5 N m - 3,69 Lbf ft	KET01
1" 1/2	40	7 N m - 5,16 Lbf ft	KET01
2"	50	9 N m - 6,64 Lbf ft	KET01

*calculados en condiciones de instalación ideales.

EMBRIDADO Y FIJACIÓN



Todas las válvulas, tanto manuales como motorizadas, necesitan, en muchas aplicaciones, ser fijadas adecuadamente.

La serie de válvulas VKD está dotada de sujeciones integradas que permiten un anclaje directo en el cuerpo válvula sin necesidad de otros componentes.

Para la instalación en la pared o en un panel es posible utilizar la correspondiente pletina de fijación PMKD, suministrada como accesorio, que debe fijarse antes a la válvula.

La placa PMKD sirve también para alinear la válvula VKD con las abrazaderas de tubería FIP tipo ZIKM y para alinear válvulas de diferentes medidas.

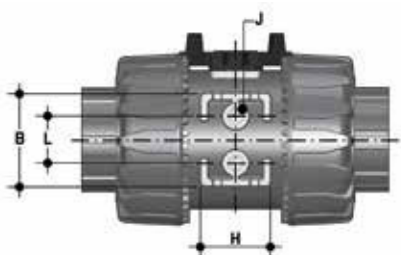

d	DN	B	H	L	J*
16	10	31,5	27	20	M4 x 6
20	15	31,5	27	20	M4 x 6
25	20	40	30	20	M4 x 6
32	25	40	30	20	M4 x 6
40	32	50	35	20	M6 x 10
50	40	50	35	20	M6 x 10
63	50	60	40	20	M6 x 10

* Con casquillos de sujeción

COMPONENTES

DESPIECE

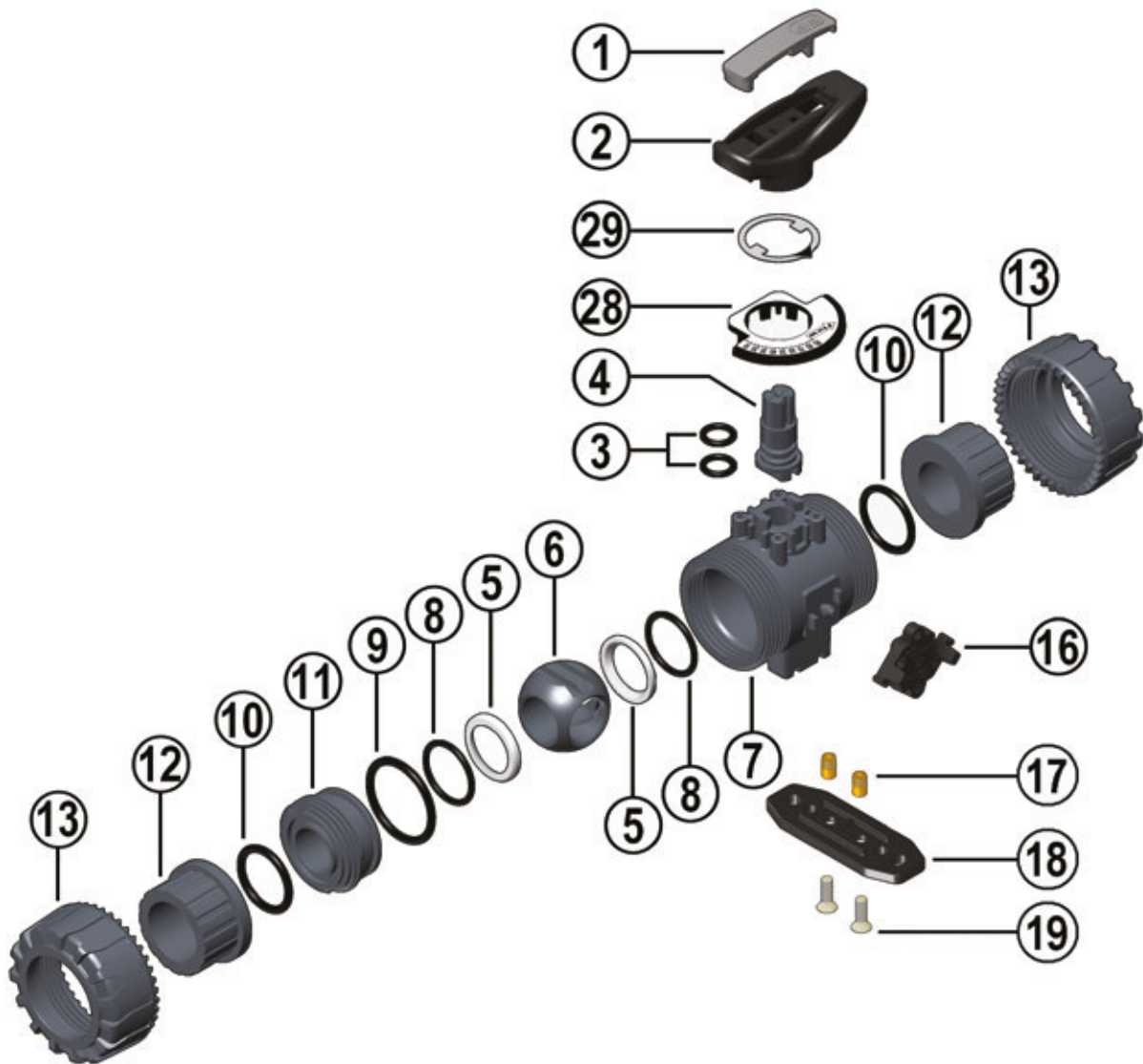

- 1 · Inserto maneta (PVC-U - 1)
- 2 · Maneta (HIPVC - 1)
- 3 · Junta del eje de comando (EPDM-FPM - 2)*
- 4 · Eje de comando (PVC-U - 1)
- 5 · Asiento de estanqueidad de la bola (PTFE - 2)*
- 6 · Bola con diseño patentado (PVC-U - 1)
- 7 · Cuerpo (PVC-U - 1)

- 8 · Junta tórica de apoyo del asiento 5 (EPDM-FPM - 2)*
- 9 · Junta tórica de estanqueidad radial (EPDM-FPM - 1)*
- 10 · Junta tórica de estanqueidad del manguito (EPDM-FPM - 2)*
- 11 · Soporte del asiento de la bola (PVC-U - 1)
- 12 · Manguito (PVC-U - 2)*

- 13 · Tuerca (PVC-U - 2)
- 16 · DUAL BLOCK® (POM - 1)
- 17 · Casquillo de sujeción (Acero INOX o Latón - 2)**
- 18 · Pletina separadora de montaje (PP-GR - 1)**
- 19 · Tornillo (acero INOX - 2)**
- 28 · Pletina graduada (POM-PVC - 1)
- 29 · Indicador (PVC - 1)

* Repuestos

** Accesorios

Entre paréntesis se indica el material del componente y la cantidad suministrada

DESMONTAJE

- 1) Aislar la válvula de la línea (quitar la presión y vaciar la tubería).
- 2) Desbloquear las tuercas presionando la palanca del DUAL BLOCK® (16) en dirección axial alejándola de la tuerca (fig. 1). De todas formas, es posible retirar completamente del cuerpo de la válvula el dispositivo de bloqueo.
- 3) Desenroscar completamente las tuercas (13) y extraer lateralmente el cuerpo
- 4) Antes de desmontar la válvula, hay que drenar los posibles residuos de líquido que hayan quedado en su interior abriendo en 45° la válvula en posición vertical.
- 5) Después de haber colocado la válvula en posición de cierre, extraer de la maneta (2) el inserto correspondiente (1) e introducir los dos salientes en las correspondiente aberturas del soporte del asiento (11), extrayéndolo con una rotación en el sentido contrario a las agujas del reloj.
- 6) Tirar de la maneta (2) hacia arriba para extraerla del eje de comando (4).
- 7) Asegurarse de que el indicador de posición (29) permanezca correctamente anclado a la maneta (2).
- 8) Presionar la bola por el lado opuesto al del rótulo "REGULAR - ADJUST", prestando atención a no rayarla, hasta obtener la salida del soporte del asiento (11), después, extraer la bola (6).
- 9) Presionar el eje de comando (4) hacia el interior y extraerlo del cuerpo.
- 10) Retirar las juntas tóricas (3, 8, 9, 10) y los asientos de estanqueidad de la bola de PTFE (5) extrayéndolas de su alojamiento, como se indica en el despiece.

MONTAJE

- 1) Todas las juntas tóricas (3, 8, 9, 10) deben introducirse en sus alojamientos, como indica el despiece.
- 2) Introducir el eje de comando (4) desde el interior del cuerpo (7).
- 3) Introducir los asientos de estanqueidad de la bola de PTFE (5) en los correspondientes alojamientos del cuerpo (7) y del soporte (11).
- 4) Introducir la bola (6) en el cuerpo orientándola como se representa en la fig. 3.
- 5) Introducir en el cuerpo el soporte con el anillo de retención (11) y enroscar hasta el tope en el sentido de las agujas del reloj utilizando el inserto correspondiente (1).
- 6) Colocar el indicador (29) en la maneta orientando el apuntador hacia el valor 0 de la escala graduada y asegurándose de mantener la válvula en la posición de cierre (fig. 2-3).
- 7) Colocar la maneta (2) con el inserto (1) en el eje de comando (4).
- 8) Introducir la válvula ente los manguitos (12), verificando el flujo indicado en la placa (fig.2), y apretar las tuercas (13) prestando atención a que las juntas tóricas de estanqueidad del manguito (10) no sobresalgan de sus alojamientos.



Nota: en las operaciones de montaje, se aconseja lubricar las juntas de goma. Para ello, se recuerda que no es adecuado el uso de aceites minerales, que resultan agresivos para la goma EPDM.

Fig. 1



Fig. 2



Fig. 3



Fig. 4



INSTALACIÓN

Antes de proceder a la instalación, seguir atentamente las instrucciones de montaje:

- 1) Verificar que las tuberías a las que se debe conectar la válvula estén alineadas para evitar esfuerzos mecánicos sobre las conexiones roscadas de la misma.
- 2) Verificar que en el cuerpo de la válvula esté instalado el sistema de bloqueo de las tuercas DUAL BLOCK® (16).
- 3) Desbloquear las tuercas (13) presionando axialmente sobre la palanca de desbloqueo correspondiente para alejar el bloqueo de la tuerca y desenroscar después la misma en el sentido contrario a las agujas del reloj.
- 4) Proceder con el desenroscado de las tuercas (13) y con la introducción de las mismas en los tramos de tubo.
- 5) Proceder al encolado o enroscado de los manguitos (12) en los tramos de tubo.
- 6) Colocar el cuerpo de la válvula entre los manguitos prestando atención a respetar el sentido del flujo indicado en la placa (fig. 4). Proceder apretando a mano completamente las tuercas en el sentido de las agujas del reloj sin utilizar llaves u

otras herramientas que pudieran dañar la superficie.

- 7) Bloquear las tuercas volviendo a colocar el DUAL BLOCK® en su alojamiento correspondiente, presionándolo para que los dos fiadores enganchen las tuercas.
- 8) Si fuera necesario, sujetar la tubería mediante abrazaderas de tubería FIP o mediante la sujeción integrada en la válvula (ver el apartado “Embridado y fijación”).

La regulación de las juntas puede efectuarse utilizando el inserto extraíble que se encuentra en la maneta.

Una segunda regulación de las juntas se puede realizar con la válvula instalada en la tubería simplemente apretando aun más las tuercas. Tal “microrregulación”, posible solo con las válvulas FIP gracias al sistema patentado “Seat stop system”, permite recuperar la estanqueidad, allí donde se hubiera producido un consumo excesivo de los alojamientos de la bola de PTFE debido al desgaste por un elevado número de maniobras.

Las operaciones de microrregulación pueden realizarse también con el kit Easytorque (fig. 5).

ADVERTENCIAS

- Evitar maniobras bruscas de cierre y proteger la válvula contra maniobras accidentales.

Fig. 5



Aliaxis Iberia, S.A.U.

P.I. Zudibiarte, s/n
01409 Okando-Álava, España
T +34 945 898 200
F +34 945 898 126
masa@masa.es



masa.es

Empresa registrada según normas



EN-0218/196

GA-2005/038

