



Referencia	Medidas	Características	u./caja
33043862	110	-	24
33043863	125	-	18

A) Eliminar la parte dañada cortando 300 mm. de tubo mínimo.

B) Introducir en la PARTE 1, la tuerca y la junta previamente desmontadas, para facilitar los movimientos futuros en el momento de los encolados; lubricar la junta para un buen deslizamiento.

C) Introducir en la misma parte el manguito hasta el tope interior.

D) Cortar un tubo del mismo diámetro que la canalización a reparar, y de una longitud igual a la distancia entre la PARTE 2 y el final del manguito.

E) Sin encolar, instalar un manguito HH (A-9) en la PARTE 2.

F) Encolar la embocadura hembra del manguito de reparación y el tubo cortado.

G) Introducir el tubo dentro de la embocadura H. Esperar algunos minutos y desplazar el manguito con el tubo encolado hasta la PARTE 2.

H) Retroceder el manguito HH de la PARTE 2 para poder encolarlo.

I) Esperar alrededor de 20 minutos antes de volver a poner la junta y la tuerca.

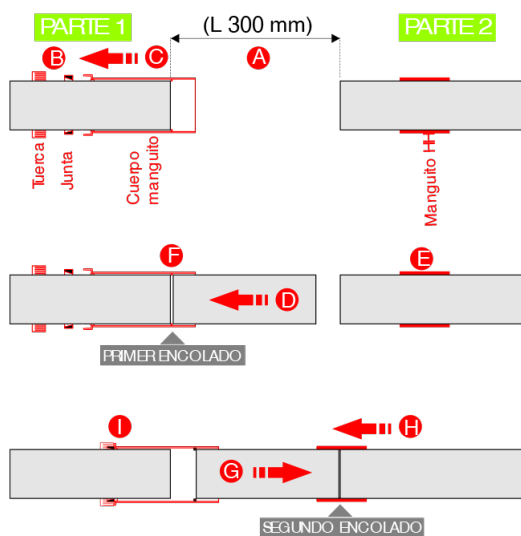

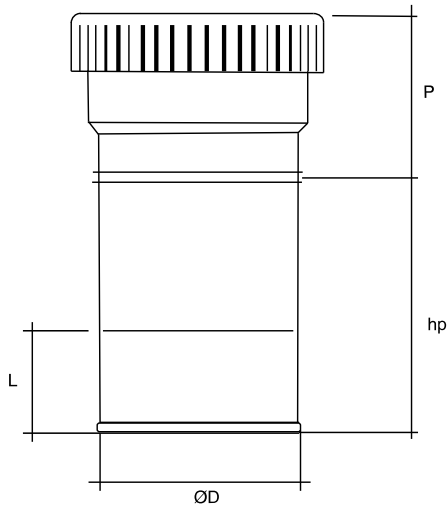

Referencia	ØD	P	hp	L
33043862	110	95	168	61
33043863	125	95	168	61

Documentación



Certificados



Tarifas

